

Instruction manual

EN - NL - FR - DE



Axial fan
DAF6000

Table of contents

EN

General information	P.3
Safety warning	P.3
General use	P.3
Maintenance and cleaning	P.3
Storage	P.4
Specifications	P.4

NL

Algemene informatie	P.5
Veiligheidswaarschuwing	P.5
Algemeen gebruik	P.5
Onderhoud en reiniging	P.5
Opslag	P.6
Specificaties	P.6

FR

Information générales	P.7
Avertissement de sécurité	P.7
Usage général	P.7
Entretien et nettoyage	P.7
Stockage	P.8
Spécifications	P.8

DE

Allgemeine Information	P.9
Sicherheitshinweis	P.9
Allgemeiner Gebrauch	P.9
Wartung und Reinigung	P.9
Lagerung	P.10
Technische Daten	P.10

FOR ALL LANGUAGES

Spare-parts & exploded view drawing DAF6000	P.11
CE-declaration DAF6000	P.12

Operating manual

This operating manual may not, without the written permission of the manufacturer, be reproduced duplicated or distributed.

Important: Read the manual carefully before use. Keep the manual for future reference.

General information

Product: Axial fan
Type: DAF6000

The DAF6000 is a smart fan for use after water damage, not only because of the strong housing with integrated handle and hose connection on the discharge side, but also because of the standard rubber connectors that allow multiple ventilators to be easily interconnected. Also equipped with a service socket for connecting the power supply to the next device.

Safety warning

- Do not use the device in areas where there is a danger of explosion.
- Do not use the device in aggressive atmospheres.
- Place the unit upright and stable.
- During normal operation, an air transport hose or dust bag can be connected to the air outlet opening.
- To increase capacity, up to 3 devices may be used stacked during operation. In this case, no other accessories such as an air transport hose or dust bag may be connected.
- For cascade operation, a maximum of 4 fans can be connected in series via the service socket.
- Maintain a minimum distance of 3 meters between walls, objects and the suction side.
- Allow the unit to dry after wet cleaning. Do not operate it when wet.
- Do not use or operate the unit with damp or wet hands.
- Do not expose the device to a directed water stream.
- Never insert objects or limbs into the device.
- Do not cover or transport the device during operation.
- Do not sit on the device.
- The device is not a toy. Keep children and animals away. Use the device only under supervision.
- Never point the switched-on device at people or animals.
- Before each use of the device, check its accessories and connection parts for possible damage. Do not use defective devices or device parts.
- Ensure that all electrical cables outside the device are protected from damage (e.g. by animals)
- Never use the device with damage to electrical cables or the mains connection!
- The power connection must comply with the prescribed data (see "specifications")

- Plug the mains plug into a properly fused socket.
- Fully unwind any extension cord and avoid electrical overload.
- Before starting any maintenance, care or repair work on the appliance, unplug the power cord.
- Turn off the appliance and remove the power cord from the outlet when not in use.
- Never use the appliance if you notice any damage to the power plug or power cord. If the power cord of this unit is damaged, it must be replaced by the manufacturer, supplier or similarly qualified person to avoid any hazards. Defective power cords pose a serious health hazard!
- When setting up the device, observe the minimum distances from walls and objects, as well as the storage and operating conditions.
- Ensure that the air inlet and air outlet are clear.
- Make sure that the immediate vicinity of the air inlet and air outlet is always free of loose objects and dirt.
- Protect your surroundings from swirling particles.
- Improper installation may cause fire, electric shock or serious personal injury.

General use

The fan comes with 2 different speeds. Turn the fan on with the on/off switch, by selecting the desired air volume.

Maintenance and cleaning**Work before starting maintenance****Electrical voltage warning**

Do not touch the power plug with wet or damp hands.

- Turn off the device.
- Always watch for abnormal noises or, if in doubt, go to a specialist company.
- Unplug the power cord by grasping the plug.

Cleaning the housing

Clean the housing with a damp, soft and lint-free cloth. Make sure that no moisture enters the housing and that electrical parts do not come into contact with moisture. Do not use aggressive cleaning agents such as cleaning sprays, solvents, alcohol-based cleaners or abrasives to wet the cloth.

Cleaning the fan and device internally**Warning**

When turning on the compressed air, there is a danger of injury from escaping compressed air. Keep the compressed air hose away from your body. Do not point the compressed air hose at persons and animals.

- Before and after each use, check the fan and protective grilles for trouble-free condition.
- Clean the fan after each use.
- Use compressed air to remove particles, lint, dirt and dust from the motor, impeller and protective grilles. remove. Never use a pressure washer to clean the fan.
- Periodically check that the housing is in a trouble-free condition and has no defects.
- The unit is otherwise maintenance-free

Storage

If the unit is not used, observe the following storage conditions:

- Dry and protected from moisture and heat.
- Upright in a position protected from dust and direct sunlight.
- Possibly with a cover against dust penetration.
- Stackable: maximum of 3 devices on top of each other.

Specifications

Specifications	DAF6000
Air displacement setting 1	5.250 m ³ /h
Air displacement setting 2	6.000 m ³ /h
Max. air pressure	290 Pa
Max. suction temperature	45 °C
Connection voltage	230V / 50 Hz
Recommended fuse	10 A
Power consumption setting 1	0,35 kW
Noise level setting 1	70 dB(A)
IP protection class	IP44
Mobility	portable
Dimensions L x W x H	310 x 530 x 560 mm
Weight	17,5 kg

Bedieningshandleiding

Deze bedieningshandleiding mag zonder schriftelijke toestemming van de fabrikant niet worden gereproduceerd, vermenigvuldigd of verspreid.

Belangrijk: Lees de handleiding zorgvuldig vóór gebruik. Bewaar de handleiding om deze later te kunnen raadplegen.

Algemene informatie

Product: Axiaal ventilator

Type: DAF6000

Le DAF6000 est un ventilateur intelligent pour une utilisation après un dégât des eaux, non seulement en raison de son boîtier solide avec poignée intégrée et raccord de tuyau du côté du refoulement, mais aussi en raison des connecteurs en caoutchouc standard qui permettent une interconnexion facile de plusieurs ventilateurs.

Veiligheidswaarschuwing

- Ne pas utiliser l'appareil dans des zones à risque d'explosion.
- Ne pas utiliser l'appareil dans des atmosphères agressives.
- Placer l'appareil en position verticale et stable.
- En fonctionnement normal, un tuyau de transport d'air ou un sac à poussière peut être raccordé à l'ouverture de sortie d'air.
- Pour augmenter la capacité, il est possible d'utiliser au maximum 3 appareils empilés pendant le fonctionnement. Dans ce cas, aucun autre accessoire tel qu'un tuyau de transport d'air ou un sac à poussière ne peut être raccordé.
- Pour la mise en cascade, un maximum de 4 ventilateurs peut être connecté en série via la prise de service.
- Maintenez une distance minimale de 3 mètres entre les murs, les objets et le côté d'aspiration.
- Laissez l'appareil sécher après un nettoyage humide.
- Ne pas le faire fonctionner lorsqu'il est mouillé.
- Steek nooit voorwerpen of ledematen in het apparaat. Dek het apparaat tijdens gebruik niet af en transporteer de ventilator dan ook niet.
- Ga niet op het apparaat zitten.
- Het apparaat is geen speelgoed. Houd kinderen en dieren op afstand. Gebruik het apparaat alleen onder toezicht.
- Richt het ingeschakelde apparaat nooit op mensen of dieren.
- Controleer voor elk gebruik van het apparaat, de accessoires en aansluitonderdelen hiervan op mogelijke beschadigingen. Gebruik geen defecte apparaten of apparaat onderdelen.
- Zorg dat alle elektrische kabels buiten het apparaat zijn beschermd tegen beschadigingen (bijvoorbeeld door dieren). Gebruik het apparaat nooit bij schade aan elektrische kabels of aan de netaansluiting!

- De stroomaansluiting moet voldoen aan de voorgescreven gegevens (zie 'specificaties').
- Steek de netstekker in een volgens de voorschriften gezeerd stopcontact.
- Rol een eventueel verlengsnoer volledig uit en voorkom elektrische overbelasting.
- Trek voor aanvang van onderhouds-, verzorgings- of reparatiewerkzaamheden aan het apparaat, de stekker uit het stopcontact.
- Schakel het apparaat uit en verwijder het netsnoer uit het stopcontact als u deze niet meer gebruikt.
- Gebruik het apparaat nooit als u schade aan de netstekker of het netsnoer constateert. Indien het netsnoer van dit apparaat beschadigd, dan moet deze door de fabrikant, leverancier of een vergelijkbaar gekwalificeerd persoon worden vervangen, zodat eventuele gevaren worden voorkomen. Defecte netsnoeren vormen een ernstig gevaar voor de gezondheid!
- Houd bij het opstellen van het apparaat rekening met de minimale afstanden t.o.v. wanden en objecten, evenals met de opslag- en gebruiksomstandigheden.
- Zorg dat de luchtinlaat en luchtuitlaat vrij zijn.
- Zorg dat de directe omgeving van de luchtinlaat en luchtuitlaat altijd vrij is van losse voorwerpen en vuil.
- Bescherm uw omgeving tegen opwervende deeltjes.
- Een ondeskundige installatie kan brand, een elektrische schok of ernstig persoonlijk letsel veroorzaken.

Algemeen gebruik

De ventilator wordt geleverd met 2 verschillende snelheden. Schakel de ventilator in met de aan-/ uit schakelaar, door het gewenste luchtvolume te kiezen.

Onderhoud en reiniging

Werkzaamheden voor aanvang van het onderhoud

Waarschuwing voor elektrische spanning:

Raak de netstekker niet aan met vochtige of natte handen

- Schakel het apparaat uit
- Let altijd op abnormale geluiden of ga bij twijfel naar een gespecialiseerd bedrijf.
- De stekker van het netsnoer uit het stopcontact trekken door de stekker vast te pakken.

Behuizing reinigen

Reinig de behuizing met een vochtige, zachte en pluisvrije doek. Zorg dat er geen vocht in de behuizing komt en dat elektrische onderdelen niet in contact komen met vocht. Gebruik geen agressie-

ve reinigingsmiddelen zoals reinigingsspray, oplosmiddelen, alcoholhoudende reinigingsmiddelen of schuurmiddelen voor het bevochtigen van de doek.

Ventilator en apparaat inwendig reinigen

Waarschuwing

Bij het inschakelen van de perslucht bestaat letselgevaar door uitstromende perslucht. Houd de persluchtslang uit de buurt van uw lichaam. Het is verboden de persluchtslang op personen en dieren te richten.

- Controleer de ventilator en beschermroosters voor en na elk gebruik op een probleemloze toestand.
- Reinig de ventilator na elk gebruik.
- Gebruik perslucht om deeltjes, pluizen, vuil en stof van de motor, het schoepenwiel en de beschermroosters te verwijderen. Gebruik nooit een hogedrukreiniger voor het reinigen van de ventilator.
- Controleer regelmatig of de behuizing in een probleemloze toestand is en geen gebreken vertoont.
- Het apparaat is verder onderhoudsvrij.

Opslag

Indien het apparaat niet wordt gebruikt, houd dan rekening met de volgende opslagcondities:

- Droog en tegen vocht en hitte beschermd.
- Rechtopstaand op een positie die beschermd is tegen stof en direct zonlicht.
- Eventueel met een hoes tegen het indringen van stof
- Stapelbaar: maximaal 3 apparaten op elkaar.

Specificaties

Specificaties	DAF6000
Luchtverplaatsing stand 1	5.250 m ³ /u
Luchtverplaatsing stand 2	6.000 m ³ /u
Max.luchtdruk	290 Pa
Max. aanzuigtemperatuur	45 °C
Aansluitspanning	230V / 50 Hz
Aanbevolen zekering	10 A
Opgenomen vermogen stand 1	0,35 kW
Geluidsniveau stand 1	70 dB(A)
IP beschermingsklasse	IP44
Mobiliteit	Draagbaar
Afmetingen L x B x H	310 x 530 x 560 mm
Gewicht	17,5 kg

Manuel d'utilisation

Ce manuel d'utilisation ne peut être reproduit, dupliqué ou distribué sans l'autorisation écrite du fabricant.

Important: Lisez attentivement le manuel avant de l'utiliser. Conservez le manuel pour toute référence ultérieure.

Information générales

Produit: Ventilateur axial

Type: DAF6000

Le DAF6000 est un ventilateur intelligent pour une utilisation après un dégât des eaux, non seulement en raison de son boîtier solide avec poignée intégrée et raccord de tuyau du côté du refoulement, mais aussi en raison des connecteurs en caoutchouc standard qui permettent une interconnexion facile de plusieurs ventilateurs.

Avertissement de sécurité

- Ne pas utiliser l'appareil dans des zones à risque d'explosion.
- Ne pas utiliser l'appareil dans des atmosphères agressives.
- Placer l'appareil en position verticale et stable.
- En fonctionnement normal, un tuyau de transport d'air ou un sac à poussière peut être raccordé à l'ouverture de sortie d'air.
- Pour augmenter la capacité, il est possible d'utiliser au maximum 3 appareils empilés pendant le fonctionnement. Dans ce cas, aucun autre accessoire tel qu'un tuyau de transport d'air ou un sac à poussière ne peut être raccordé.
- Pour la mise en cascade, un maximum de 4 ventilateurs peut être connecté en série via la prise de service.
- Maintenez une distance minimale de 3 mètres entre les murs, les objets et le côté d'aspiration.
- Laissez l'appareil sécher après un nettoyage humide. Ne pas le faire fonctionner lorsqu'il est mouillé.
- Ne pas utiliser l'appareil avec des mains humides ou mouillées.
- Ne pas exposer l'appareil à un échantillon d'eau dirigé.
- Ne jamais introduire d'objets ou de membres dans l'appareil.
- Ne pas couvrir ou transporter l'appareil pendant son fonctionnement.
- Ne pas s'asseoir sur l'appareil.
- L'appareil n'est pas un jouet. Tenez les enfants et les animaux à l'écart. N'utilisez l'appareil que sous surveillance.
- Ne dirigez jamais l'appareil allumé vers des personnes ou des animaux.
- Avant chaque utilisation de l'appareil, vérifiez que les accessoires et les pièces de raccordement ne sont pas endommagés. N'utilisez pas d'appareils ou de pièces d'appareils défectueux.

- Veillez à ce que tous les câbles électriques situés à l'extérieur de l'appareil soient protégés contre les dommages (par exemple par des animaux)
- N'utilisez jamais l'appareil si les câbles électriques ou le raccordement au réseau sont endommagés ! Le raccordement au réseau doit être conforme aux données prescrites (voir "spécifications").
- Branchez la fiche d'alimentation dans une prise de courant protégée par un fusible.
- Déroulez complètement toute rallonge et évitez toute surcharge électrique.
- Avant d'entreprendre des travaux de maintenance, d'entretien ou de réparation sur l'appareil, débranchez la fiche de la prise de courant.
- Déroulez complètement toute rallonge et évitez toute surcharge électrique.

Utilisation générale

Le ventilateur est doté de 2 vitesses différentes. Mettez le ventilateur en marche à l'aide de l'interrupteur marche/arrêt, en sélectionnant le volume d'air souhaité.

Entretien et nettoyage

Travail avant de commencer l'entretien

Avertissement concernant la tension électrique:

Ne pas toucher la fiche d'alimentation avec des mains humides ou mouillées

- Éteindre l'appareil.
- Soyez toujours attentif aux bruits anormaux ou adressez-vous à une entreprise spécialisée en cas de doute.
- Débranchez le cordon d'alimentation en saisissant la fiche.

Nettoyage du boîtier

Nettoyez le boîtier avec un chiffon humide, doux et non pelucheux. Veillez à ce que l'humidité ne pénètre pas dans le boîtier et à ce que les pièces électriques n'entrent pas en contact avec l'humidité. N'utilisez pas de produits de nettoyage agressifs tels que des sprays de nettoyage, des solvants, des nettoyeurs à base d'alcool ou des abrasifs pour humidifier le chiffon.

Nettoyer le ventilateur et l'appareil en interne

Avertissement;

Lors de la mise en marche de l'air comprimé, il existe un risque de blessure dû à l'air comprimé qui s'échappe. Tenez le tuyau d'air comprimé éloigné de votre corps. Ne dirigez pas le tuyau d'air comprimé vers des personnes ou des animaux.

- Avant et après chaque utilisation, vérifiez le bon fonctionnement du ventilateur et des grilles de protection.
- Nettoyez le ventilateur après chaque utilisation.
- Utilisez de l'air comprimé pour éliminer les particules, les peluches, la saleté et la poussière du moteur, de l'hélice et des grilles de protection.
enlever. Ne jamais utiliser de nettoyeur haute pression pour nettoyer le ventilateur.
- Vérifiez régulièrement que le boîtier est en bon état et ne présente aucun défaut.
- L'appareil ne nécessite par ailleurs aucun entretien.

Stockage

Si l'appareil n'est pas utilisé, respecter les conditions de stockage suivantes:

- Au sec et à l'abri de l'humidité et de la chaleur.
- En position verticale, à l'abri de la poussière et de la lumière directe du soleil.
- Eventuellement avec un couvercle contre la pénétration de la poussière.
- Empilable : maximum 3 appareils l'un sur l'autre.

Spécifications

Spécifications	DAF6000
Débit d'air en position 1	5.250 m ³ /h
Débit d'air en position 2	6.000 m ³ /u
Pression d'air max.	290 Pa
Température d'aspiration max.	45 °C
Tension de raccordement	230V / 50 Hz
Fusible recommandé	10 A
Consommation électrique étape 1	0,35 kW
Réglage du niveau sonore 1	70 dB(A)
Classe de protection IP	IP44
Mobilité	Portable
Dimensions L x L x H	310 x 530 x 560 mm
Poids	17,5 kg

Betriebsanleitung

Diese Betriebsanleitung darf ohne schriftliche Genehmigung des Herstellers nicht reproduziert, vervielfältigt oder verbreitet werden.

Wichtig: Lesen Sie das Handbuch vor dem Gebrauch sorgfältig durch. Bewahren Sie das Handbuch zum späteren Nachschlagen auf.

Allgemeine Information

Produkt: Axialventilator

Typ: DAF6000

Der DAF6000 ist ein intelligenter Ventilator für den Einsatz nach einem Wasserschaden, nicht nur wegen seines stabilen Gehäuses mit integriertem Griff und Schlauchanschluss auf der Druckseite, sondern auch wegen der serienmäßigen Gummianschlüsse, die eine einfache Verbindung mehrerer Ventilatoren untereinander ermöglichen, sowie einer Servicebuchse zum Anschluss der Stromversorgung an das nächste Gerät.

Sicherheitshinweis

- Verwenden Sie das Gerät nicht in explosionsgefährdeten Bereichen.
- Verwenden Sie das Gerät nicht in aggressiven Atmosphären
- Stellen Sie das Gerät aufrecht und stabil auf.
- Im Normalbetrieb kann ein Lufttransportschlauch oder ein Staubbeutel an die Luftaustrittsöffnung angeschlossen werden.
- Um die Kapazität zu erhöhen, dürfen während des Betriebs maximal 3 Geräte gestapelt verwendet werden. In diesem Fall darf kein weiteres Zubehör, wie z. B. ein Luftförderschlauch oder ein Staubbeutel angeschlossen werden.
- Zur Kaskadierung können maximal 4 Ventilatoren über die Servicebuchse in Reihe geschaltet werden.
- Zur Kaskadierung können maximal 4 Ventilatoren über die Servicebuchse in Reihe geschaltet werden.
- Lassen Sie das Gerät nach der Nassreinigung trocknen. Betreiben Sie es nicht in nassem Zustand.
- Verwenden oder bedienen Sie das Gerät nicht mit feuchten oder nassen Händen.
- Setzen Sie das Gerät nicht einer gerichteten Wasserprobe aus.
- Stecken Sie niemals Gegenstände oder Gliedmaßen in das Gerät.
- Decken Sie das Gerät während des Betriebs nicht ab und transportieren Sie es nicht.
- Setzen Sie sich nicht auf das Gerät.
- Das Gerät ist kein Spielzeug. Halten Sie Kinder und Tiere fern. Benutzen Sie das Gerät nur unter Aufsicht.
- Richten Sie das eingeschaltete Gerät niemals auf Menschen oder Tiere.

- Überprüfen Sie vor jedem Einsatz des Gerätes dessen Zubehör und Anschlussteile auf mögliche Schäden. Verwenden Sie keine defekten Geräte oder Geräteteile.
- Achten Sie darauf, dass alle elektrischen Leitungen außerhalb des Geräts vor Beschädigungen (z. B. durch Tiere) geschützt sind. Benutzen Sie das Gerät niemals mit beschädigten elektrischen Leitungen oder dem Netzanschluss!
- Der Stromanschluss muss den vorgeschriebenen Daten entsprechen (siehe "Spezifikationen")
- Stecken Sie den Netzstecker in eine ordnungsgemäß abgesicherte Steckdose.
- Wickeln Sie ein Verlängerungskabel vollständig ab und vermeiden Sie eine elektrische Überlastung.
- Ziehen Sie vor Wartungs-, Pflege- oder Reparaturarbeiten am Gerät den Netzstecker aus der Steckdose.
- Schalten Sie das Gerät aus und ziehen Sie das Netzkabel aus der Steckdose, wenn es nicht benutzt wird.
- Benutzen Sie das Gerät nicht, wenn Sie eine Beschädigung des Netzsteckers oder des Netzkabels feststellen. Wenn das Netzkabel dieses Geräts beschädigt ist, muss es durch den Hersteller, den Lieferanten oder eine ähnlich qualifizierte Person ersetzt werden, um mögliche Gefahren zu vermeiden. Defekte Netzkabel stellen ein ernsthaftes Gesundheitsrisiko dar!
- Beachten Sie beim Aufstellen des Geräts die Mindestabstände zu Wänden und Gegenständen sowie die Lager- und Betriebsbedingungen.
- Achten Sie darauf, dass der Lufteintritt und der Luftaustritt frei sind.
- Achten Sie darauf, dass die unmittelbare Umgebung von Lufteintritt und Luftaustritt stets frei von losen Gegenständen und Schmutz ist.
- Schützen Sie Ihre Umgebung vor aufgewirbelten Partikeln.
- Eine unsachgemäße Installation kann zu Bränden, Stromschlägen oder schweren Verletzungen führen.

Allgemeiner Gebrauch

Der Ventilator verfügt über 2 verschiedene Geschwindigkeiten. Schalten Sie den Ventilator mit dem Ein/Aus-Schalter ein, indem Sie die gewünschte Luftmenge wählen.

Wartung und Reinigung

Arbeiten vor Beginn der Wartung

Warnung vor elektrischer Spannung:

Berühren Sie den Netzstecker nicht mit feuchten oder nassen Händen.

- Schalten Sie das Gerät aus.
- Achten Sie immer auf ungewöhnliche Geräusche oder wenden Sie sich im Zweifelsfall an einen Fachbetrieb.
- Ziehen Sie den Netzstecker aus der Steckdose, indem Sie den Stecker anfassen.

Reinigung des Gehäuses

Reinigen Sie das Gehäuse mit einem feuchten, weichen und fusselreien Tuch. Achten Sie darauf, dass keine Feuchtigkeit in das Gehäuse gelangt und dass elektrische Teile nicht mit Feuchtigkeit in Berührung kommen. Verwenden Sie keine aggressiven Reinigungsmittel wie Reinigungssprays, Lösungsmittel, alkoholhaltige Reiniger oder Scheuermittel zum Anfeuchten des Tuchs..

Lüfter und Gerät von innen reinigen

Warnung:

Beim Einschalten der Druckluft besteht Verletzungsgefahr durch austretende Druckluft. Halten Sie den Druckluftschlauch von Ihrem Körper fern. Richten Sie den Druckluftschlauch nicht auf Personen und Tiere.

- Prüfen Sie vor und nach jedem Gebrauch den Ventilator und die Schutzgitter auf einwandfreien Zustand.
- Reinigen Sie den Ventilator nach jedem Gebrauch.
- Verwenden Sie Druckluft, um Partikel, Flusen, Schmutz und Staub von Motor, Laufrad und Schutzgittern zu entfernen. Entfernen Sie zur Reinigung des Ventilators niemals einen Hochdruckreiniger.
- Überprüfen Sie regelmäßig, ob das Gehäuse in einwandfreiem Zustand ist und keine Defekte aufweist.
- Das Gerät ist ansonsten wartungsfrei.

Lagerung

- Wenn das Gerät nicht benutzt wird, sind die folgenden Lagerungsbedingungen zu beachten:
- Trocken und vor Feuchtigkeit und Hitze geschützt.
- Aufrecht an einem vor Staub und direkter Sonneneinstrahlung geschützten Ort.
- Eventuell mit einer Abdeckung gegen das Eindringen von Staub.
- Stapelbar: maximal 3 Geräte übereinander.

Technische Daten

Technische Daten	DAF6000
Luftverdrängung Einstellung 1	5.250 m ³ /Stunde
Luftverdrängung Einstellung 2	6.000 m ³ /Stunde
Maximaler Luftdruck	290 Pa
Max. Ansaugtemperatur	45 °C
Anschluss-Spannung	230V / 50 Hz
Empfohlene Absicherung	10 A
Leistungsaufnahme Stufe 1	0,35 kW
Geräuschpegel Einstellung 1	70 dB(A)
Classe de protection IP	IP44
Mobilität	tragbar
Dimensions L x L x H	310 x 530 x 560 mm
Gewicht	17,5 kg

Spare-parts & exploded view drawing DAF6000

Nr.	Description	Beschrijving	Description	Beschreibung
1	Grille	Rooster	Grille	Grill
2	Fan blade	Ventilatorblad	Pale du ventilateur	Ventilatorflügel
3	Fan motor	Ventilatormotor	Moteur du ventilateur	Gebläsemotor
4	Mantle	Mantel	Manteau	Mantel
5	Rubber binder	Rubber verbindner	Liant en caoutchouc	Gummipuffer
6	Switch panel	Schakelpaneel	Panneau d'interrupteur	Schalttafel
7	Switch	Schakelaar	Interrupteur	Schalter
8	Operating hours counter	Bedrijfsurenteller	Compteur d'heures de fonctionnement	Betriebsstundenzähler
9	Cable gland	Wartel	Presse-étoupe	Kabelverschraubung
10	Capacitor	Condensator	Condensateur	Kondensator
11	Rubber nail	Rubber nagel	Clou en caoutchouc	Gumminagel
12	Power cable	Voedingskabel	Câble d'alimentation	Stromkabel

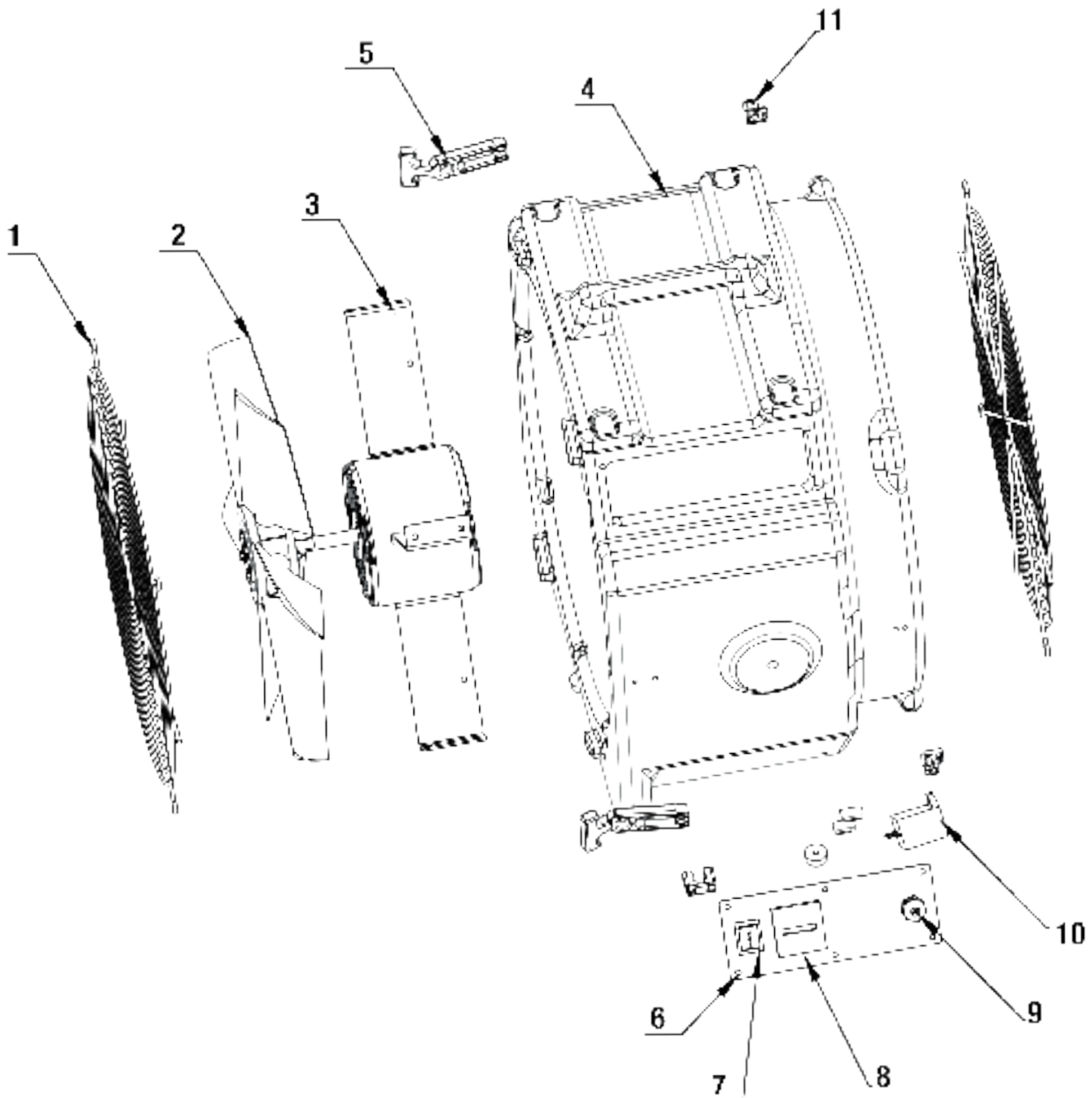



SGS-CSTC Standards Technical Services
Co., Ltd.

VERIFICATION OF COMPLIANCE

Verification No.: SHEM210500509901HSC
Applicant: Ningbo A-one Hardware Co., Limited.
Address of Applicant: No.2 Jinshuiqiao Road, Caiqiao Street, Beilun District, Ningbo
Product Description: Dryer type fans
Model No.: Refer to Page 2
Sufficient samples of the product have been tested and found to be in conformity with
Test Standards: EN 55014-1:2017+A11:2020
EN IEC 61000-3-2:2019
EN 61000-3-3:2013+A1:2019
EN 55014-2:2015
As shown in the
Test Report Number(s): SHEM210500509901

This verification of EMC Compliance has been granted to the applicant based on the results of the tests, performed by laboratory of SGS-CSTC Standards Technical Services Co., Ltd. on the sample of the above-mentioned product in accordance with the provisions of the relevant specific standards under Directive 2014/30/EU. The CE mark as shown below can be used under the responsibility of the manufacturer, after completion of an EU Declaration of Conformity and compliance with all relevant EU Directives.

Parlam Zhan
Parlam Zhan
Laboratory Manager



Date: 2021-06-08

Copyright of this verification is owned by SGS-CSTC Standards Technical Services Co., Ltd. and may not be reproduced other than in full and with the prior approval of the General Manager. This verification is subjected to the governance of the General Conditions of Services which can be accessed at <https://www.sgs.com/en/terms-and-conditions>

Member of SGS Group (Société Générale de Surveillance)

More information?

Do you have any questions or need more information about the CE declaration? Please contact Dryfast at info@dryfast.eu



Dryfast B.V.

Kreekweg 20-22
3133 AZ Vlaardingen
The Netherlands
Telephone: +31 10 426 14 10
Email: info@dryfast.eu
Website: www.dryfast.eu

Dryfast B.V.

Klein Siberiëstraat 1B-1C
3900 Pelt
Belgium
Telephone: +32 3 544 83 94
Email: info@dryfast.eu
Website: www.dryfast.eu

Dryfast Ltd.

Units 1 & 2, The Meadow
Alms Close
Stukeley Meadows Industrial Estate
Huntingdon, Cambridgeshire
PE29 6AJ, UK
Telephone: +44 (0) 1480 594012
Email: info@dryfast.uk
Website: www.dryfast.uk